

2.1 Luogo di installazione adatto della macchina

- La macchina deve essere installata in modo che sia facile da usare e da controllare.
- Evitate correnti d'aria o raggi di sole dato che oscillazioni di temperatura possono influire sul funzionamento della macchina.
La temperatura raccomandata è di 23 +/- 7 gradi C.
- Il suolo sul luogo di installazione deve essere piano.
- La macchina deve stare su una superficie piana e la portata del pavimento e/o del soffitto deve essere adeguata al peso della macchina (i diagrammi di oscillazione sono disponibili su richiesta). Rispettare la normativa locale.
- Rispettare la normativa locale.
- Osservate eventualmente le speciali condizioni di servizio per la macchina.
Vedi capitolo 1 "Norme di sicurezza e condizioni di servizio".

2.2 Trasporto sicuro della macchina

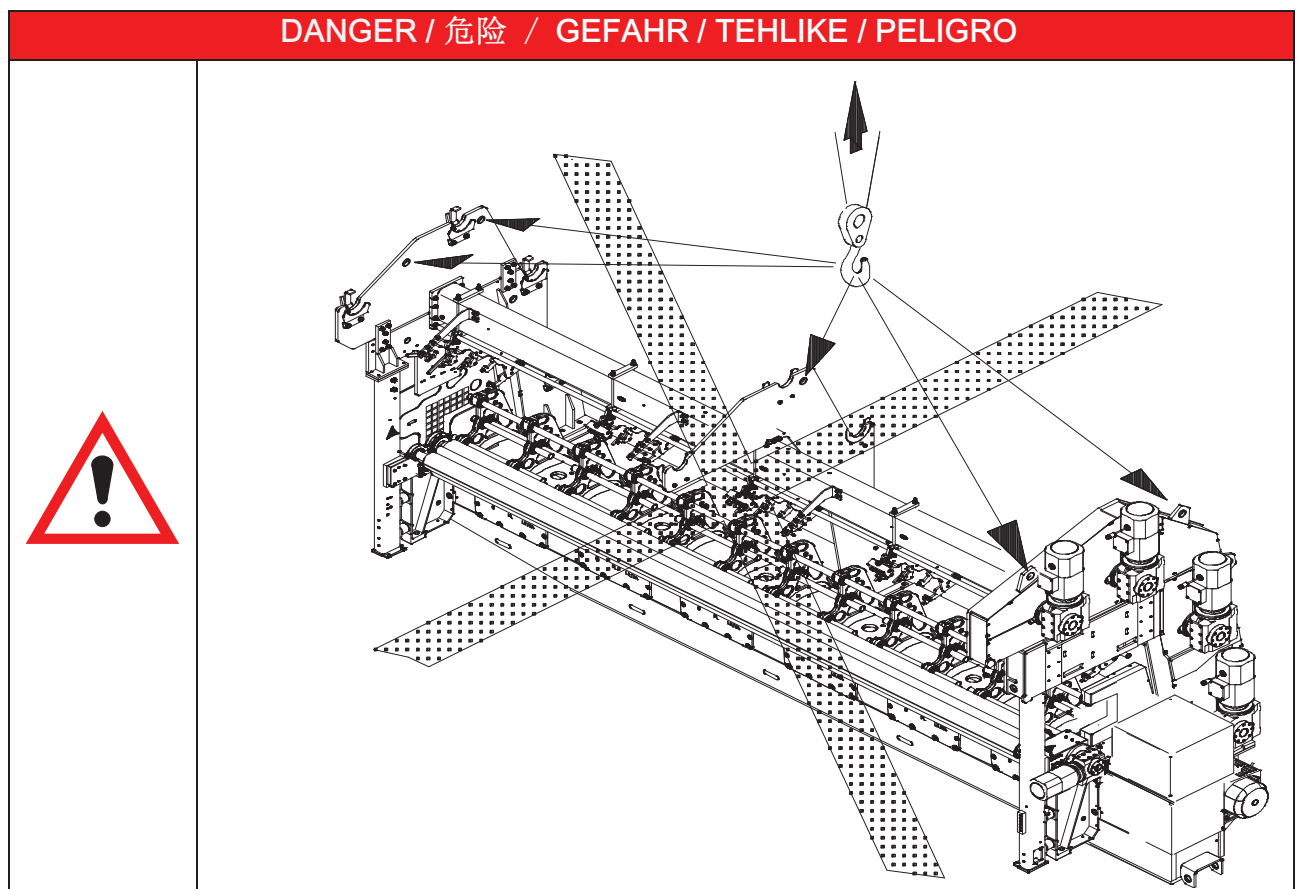

Istruzioni dettagliate per il maneggio del trasporto della macchina e le relativi indicazioni di sicurezza seguono dopo di questa pagina.

- Usate per il trasporto della macchina una gru e un dispositivo di sollevamento adatto per il tipo di macchina.
- Se non è possibile trasportare la macchina con la gru, bisogna usare o un carrello trasportatore oppure un carrello elevatore a forca.
Vi consigliamo di sballare la macchina solo sul luogo di installazione.
- Il dispositivo di sollevamento (1) deve essere fermamente avvitato con la macchina (su richiesta possiamo metterlo alla vs. disposizione).
- Per evitare danneggiamenti durante il sollevamento dell'armadio di comando, si devono fissare i ganci della gru solo negli occhielli (2).

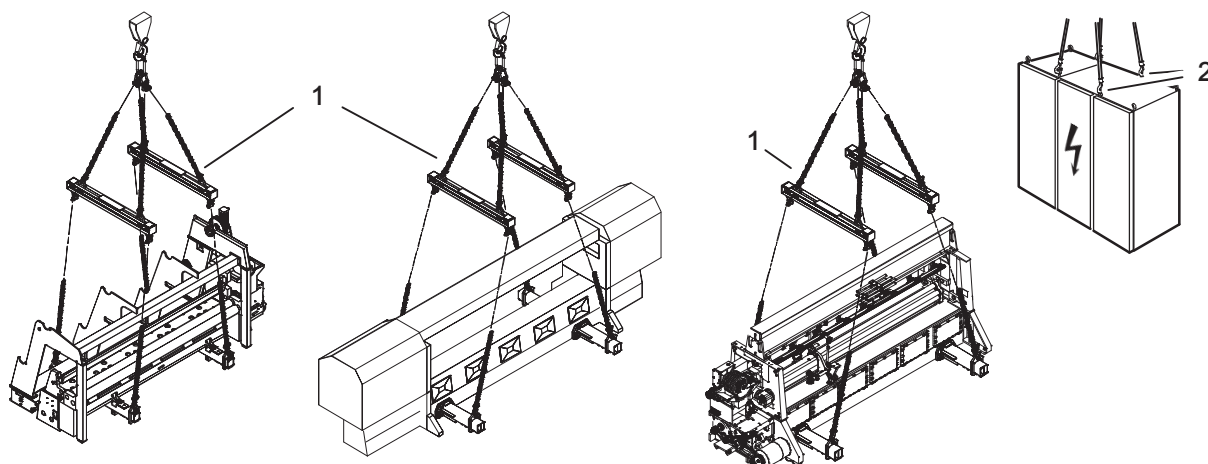

2.3 Definizione della zona di pericolo al trasporto della macchina

La zona di pericolo al trasporto della macchina risulta dei seguenti valori:

l'altezza (h) x 1,5.

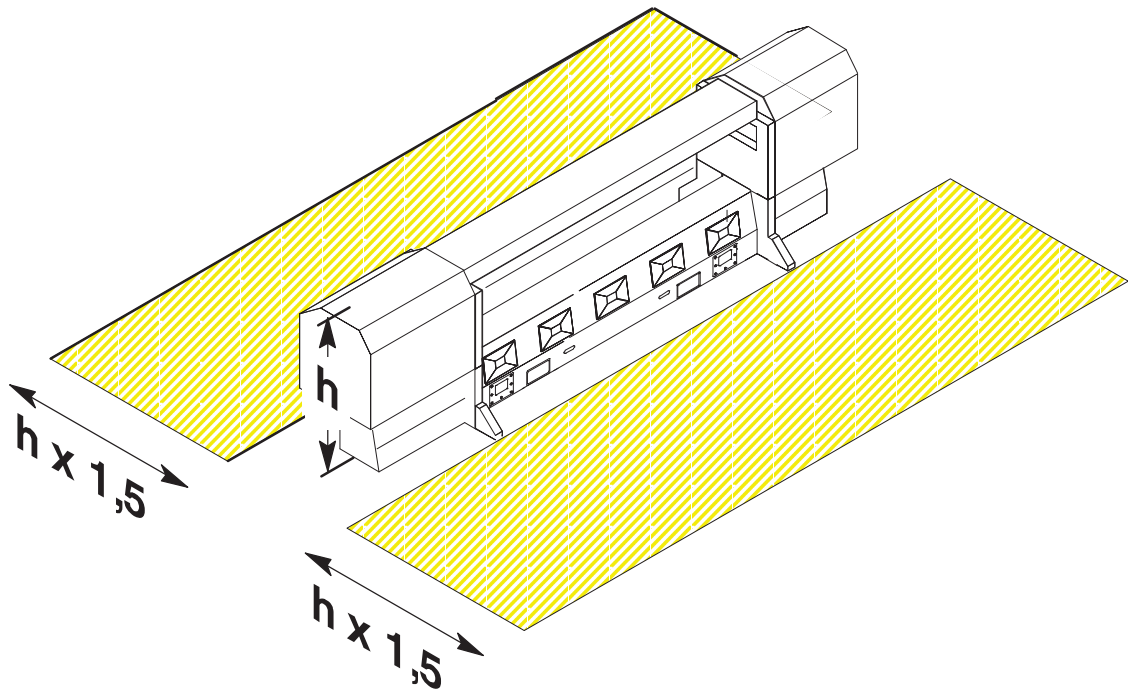

Importante:

L'altezza (h) viene misurata dal punto più alto della macchina fino al suolo!

2.4 Uso del dispositivo di rialzo

(Tubi portanti (3) avvitati sotto la macchina)

PERICOLO!	
	Caricho sollevato o pendente può capovolgere oppure precipitare!
	Si possono causare gravi lesioni/morte e danni materiali.
	- Non mettetevi sotto carichi pendenti!
	- Rimanete al di fuori della zona di pericolo!
	- I mezzi di trasporto e di sollevamento devono essere adatti per il peso della macchina!
- Non sollevate o appoggiate la macchina a un tratto!	
- Fissate il dispositivo di rialzo in maniera che la macchina sta in posizione orizzontale!	
- Non guidate le catene di trazione sopra spigoli taglienti e non piegatele!	
- Il personale responsabile per il trasporto deve avere una formazione in quanto al lavoro con carichi pesanti.	
- Si devono osservare le regole locali di sicurezza!	

Prima dello scarico

- Scegliete il luogo di scarico con abbastanza posto per uno spostamento sicuro della macchina.
- Togliete le parti che sono di ostacolo (parti della macchina aggiunti alla consegna, sovrastrutture di camion ecc.) prima di installare il dispositivo di rialzo (1).

Importante:

- Usate solo gli elementi di fissaggio e le viti incluse nella consegna.
- Non smontate singoli parti del dispositivo di sollevamento.

Sequenza di lavoro

1. Sollevare la macchina con un cricco (5) ai lati ed avvitate i tubi portanti (3) con il cassone della macchina alle posizioni segnate. 
2. Fissate il dispositivo di rialzo sul gancio della gru come nell'immagine (2) e sollevatelo sopra la macchina.
3. Fissate le catene sui tubi di appoggio e posizionatele in modo che si possa alzare la macchina in direzione orizzontale - vedi figura (4). In nessun caso, le parti della macchina devono trovarsi nell'ambito delle catene di trazione.
4. Sollevare la macchina e deponetela sopra un carrello di trasporto adatto oppure direttamente sul luogo di installazione.

Attenzione - pericolo da carichi pendenti!

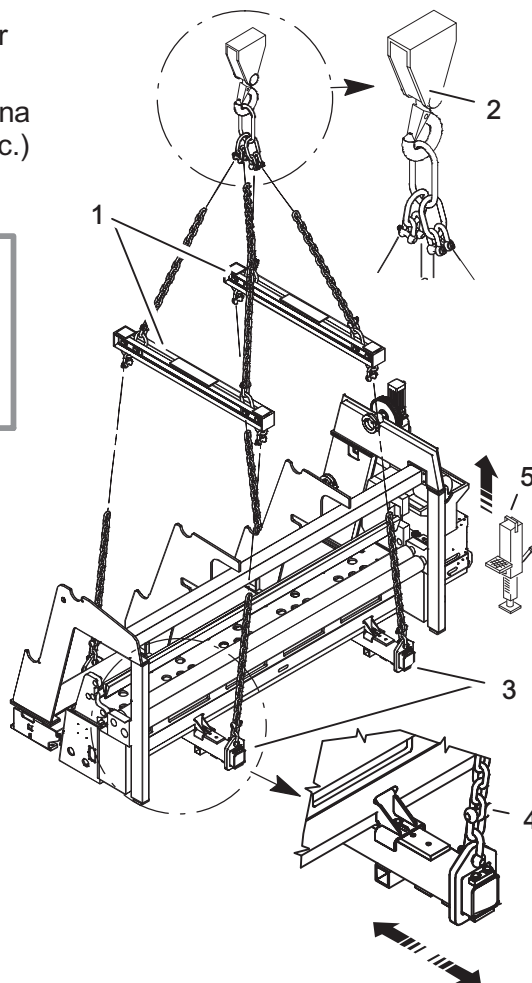

2.5 Scarico della macchina dal contenitore con il carrello elevatore a forca

PERICOLO!	
	Caricho sollevato o pendente può capovolgere oppure precipitare!
	Si possono causare gravi lesioni/morte o danni materiali.
	- Non mettetevi sotto carichi pendenti!
	- È proibito stare nella zona di pericolo <ul style="list-style-type: none"> - davanti al contenitore, - nel contenitore - e/o fra la macchina e carrello elevatore a forca!
	- Tirate la macchina solo a livello del suolo dal contenitore!
- Il carrello elevatore a forca deve essere adatto per il peso della macchina!	
- Il personale del trasporto deve essere addestrato nel maneggio di carichi pesanti.	
- Si devono osservare le regole locali di sicurezza!	



- Scegliere il luogo di scarico con abbastanza posto per spostare la macchina con sicurezza.
- Togliete le parti che sono d'impedimento prima di scaricare la macchina (parti della macchina aggiunte ecc.).

Sequenza di lavoro

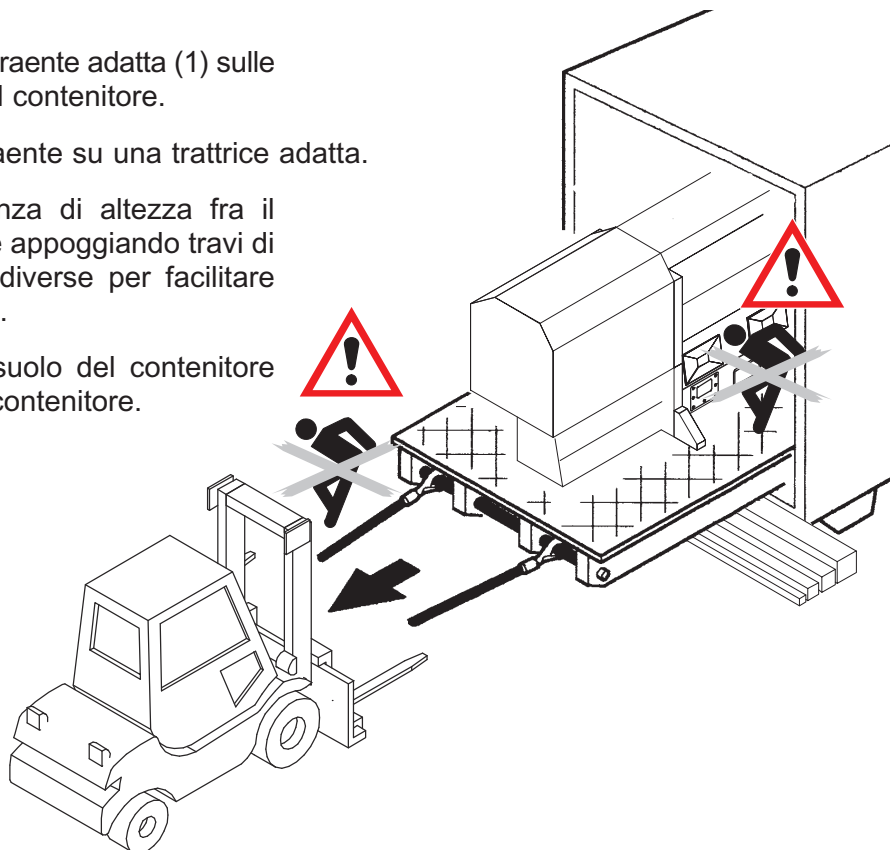
1. Agganciate una fune traente adatta (1) sulle onde (2) del suolo del contenitore.
2. Agganciate la fune traente su una trattrice adatta.
3. Equilibrate la differenza di altezza fra il suolo ed il contenitore appoggiando travi di legno (3) di altezze diverse per facilitare un'estrazione leggera.
4. Tirate lentamente il suolo del contenitore con la macchina dal contenitore.



2.6 Scarico della macchina dal camion con un carrello elevatore a forca

PERICOLO!	
	Caricho sollevato o pendente può capovolgere oppure precipitare! Si possono causare gravi lesioni o danni materiali.
	- Non mettetevi sotto carichi pendenti! - È proibito stare nella zona di pericolo - sotto la macchina sollevata - e/o fra la macchina e il carrello elevatore a forca!
	- Il carrello elevatore a forca deve essere adatto per il peso della macchina! - Sollevate la macchina soltanto sui supporti previsti! - Si devono osservare le regole locali di sicurezza! - Il personale responsabile per il trasporto deve avere una formazione in quanto al lavoro con carichi pesanti.
	ATTENZIONE!
	Al tagliare l'imballaggio dei film esiste il pericolo di tagliarsi o pungersi! Lesioni alle mani possibili.
	- Portate il vs. equipaggiamento protettivo (guanti di protezione)!



- Scegliere il luogo di scarico con abbastanza posto per spostare la macchina con sicurezza.
- Prima del sollevamento della macchina togliete le parti d'ostacolo (parti della macchina aggiunte, cassoni dei camion ecc.).

Sequenza di lavoro allo scarico

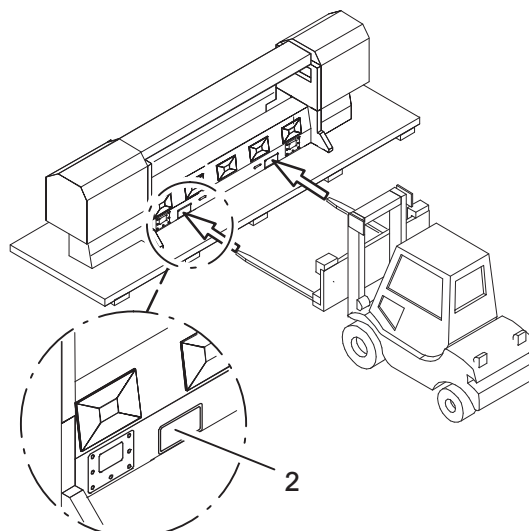
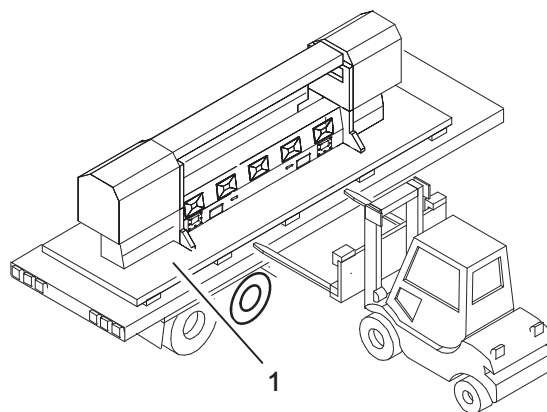
1. Scaricate il suolo del camion (1) con una macchina ed appoggetelo su una superficie piana.
2. Togliete l'imballaggio (film).
3. Sollevate la macchina dal suolo del camion. **ATTENZIONE:** Si deve sollevare la macchina solo sui supporti previsti (2).
4. Abbassate la macchina su un carrello trasportatore adatto e portatela sul luogo di installazione.
Vedi l'indice: "Trasporto al luogo di installazione con il carrello trasportatore".



2.7 Trasporto della macchina con il carrello trasportatore al luogo di installazione

PERICOLO!	
	<p>Pericolo da capovolgimento! Questo può causare gravi lesioni/morte oppure danni materiali.</p> <ul style="list-style-type: none"> - Sollevate la macchina solo sui supporti previsti! - Proteggete la macchina sul carrello trasportatore contro uno spostamento e capovolgimento! - Non spingete la macchina a mano sul carrello trasportatore! - Usate una macchina trattrice ed il carrello trasportatore! - È proibito stare nella zona di pericolo <ul style="list-style-type: none"> - davanti alla macchina trattrice - e/o fra la macchina trattrice ed il carrello trasportatore! - Il personale responsabile per il trasporto deve avere una formazione in quanto al lavoro con carichi pesanti. - Si devono osservare le regole locali di sicurezza!
	<p>Rischio di schiacciamento! Questo può causare gravi lesioni/morte oppure danni materiali.</p> <ul style="list-style-type: none"> - Non spingete la macchina a mano sul carrello trasportatore! - È proibito stare nelle zone di pericolo <ul style="list-style-type: none"> - davanti alla macchina trattrice - e/o fra la macchina trattrice e il carrello trasportatore - e fra macchina trattrice/carrello trasportatore e pareti di rimessa o strettoie! - Si devono osservare le regole locali di sicurezza!
	

Sequenza di lavoro allo scarico

1. Sollevate la macchina sui supporti previsti (2) ed abbassatela sul carrello trasportatore (1).
2. Avvitare la macchina sul carrello trasportatore.

